

DOSSIER

#2 2019 | SUPPLÉMENT DE L'AKTUELL |

OGBL



1. MAI

NEIMËNSTER

Luxembourg-Grund

**FÊTE DU TRAVAIL
ET DES CULTURES**

Entrée libre

Sortons pour le 1^{er} mai!

En 2019 se tient déjà la 14^e édition de la fête du travail et des cultures de l'OGBL à Neimënster à Luxembourg-Ville. Cette fête, qui est organisée cette année une fois de plus en collaboration avec le CCR Abbaye Neumünster, l'ASTI et l'ASTM, est devenue partie intégrante, non seulement du calendrier des événements syndicaux mais également de celui des événements culturels de la capitale et du pays.

Comme tous les ans, des milliers de femmes et d'hommes de toutes les couches de la population, d'origines différentes et de nationalités différentes, résidents et frontaliers vont participer à notre fête et assister à un programme culturel de qualité et varié qui s'adresse à tous les âges, jeunes et moins jeunes.



André Roeltgen Président de l'OGBL

Cette rencontre des cultures est aussi un témoignage en faveur de la mixité sociale et un gage du vivre ensemble dans la paix et la solidarité. Elle est donc également, de par son existence, en contradiction avec les forces en Europe, qui, au lieu de favoriser le vivre ensemble agitent le spectre de la différence, qui veulent l'armement au lieu de la paix et qui prônent l'égoïsme des nations au lieu de la solidarité.

Ce n'est pas par hasard que ces mêmes forces s'opposent également aux droits syndicaux et, au-delà, aux droits démocratiques et aux libertés. Il s'agit de tout faire pour que ces forces soient, contre tous les pronostics, affaiblies à l'occasion des élections européennes du 26 mai et qu'en revanche les forces politiques, qui s'engagent pour la paix, la démocratie et la justice sociale soient renforcées.

Par conséquent, le meeting politique annuel de l'OGBL, qui a lieu cette année le 27 avril à Pétange, sera aussi l'occasion de souligner vis-à-vis des partis politiques les revendications du 1^{er} syndicat du Luxembourg en amont des élections européennes et d'appuyer ces revendications par une présence massive des délégués nouvellement élus et des militants.

Pour cette raison, venez toutes et tous à Pétange le 27 avril, afin d'y démontrer comme il se doit la force de l'OGBL, le moteur du progrès social au Luxembourg, et le 1^{er} mai à Neimënster pour discuter, rire, danser, manger, boire et fêter ensemble!

Vive la solidarité internationale, vive le mouvement syndical libre, vive le 1^{er} mai!





En ce 1^{er} mai un petit bonjour à toutes celles et tous ceux qui nous rejoindront pour fêter ensemble la solidarité entre les cultures et la valeur du travail, fondement de la croissance de notre beau pays. Ce rendez-vous culturel et engagé est organisé par quatre partenaires de longue date, OGBL, ASTI, ASTM et neimënster. Il rappelle plus d'un siècle de lutte et d'acquis sociaux.

Les élections sociales 2019, et leur haut taux de participation, montrent que personne n'est prêt à baisser la garde! Et c'est bien ainsi! Car aucun acquis n'est éternel. Il peut être stoppé ou ralenti. Beaucoup d'entre nous ne se rendent pas compte que nos arrières grands-parents sont montés sur les barricades pour des horaires décents, des congés payés, la protection durant la maternité. Quelques-uns et quelques-unes (car, ne l'oublions pas, dans cette lutte les ouvrières ont eu une place très importante!) y ont laissé leur vie. Commé-morons-les comme il se doit.

Ce lieu emblématique, patrimoine national, reste le lieu idéal pour cette commémoration. Fêtons, dansons, écoutons des concerts, participons à des ateliers, allons à des spectacles pour grands et petits ou profitons des magnifiques expositions thématiques.

J'en profite pour remercier l'OGBL, nos amis de l'ASTI et de l'ASTM, mais aussi l'équipe de neimënster, garants du succès de cette belle fête! Car, quand tout le monde profitera de son jour de congé et de fête, ces équipes, elles, travailleront pour nous.

Vive le 1^{er} mai!

Ainhoa Achutegui
Directrice de neimënster



© neimënster

◆◆ **Ainhoa Achutegui**
Directrice générale de neimënster



MEETING POLITIQUE NATIONAL

Nous avons le plaisir de t'inviter au meeting politique national de l'OGBL à la veille du 1^{er} mai, lors duquel le président de l'OGBL prendra position sur les grands thèmes de l'actualité sociale au Luxembourg et en Europe.

samedi, le 27 avril 2019 à 17h00
au Centre sportif Bim Diederich à Pétange – rue Pierre Hamer

La réunion sera suivie d'une réception offerte par la commune de Pétange et la section OGBL Kordall.

🎵 Encadrement musical par Christophe Reitz 🎵

Une traduction simultanée vers le français est assurée. Pour des raisons d'organisation, nous te prions de confirmer ta participation jusqu'au 12 avril au tél. +352 54 05 45 291 ou par email à meeting@ogbl.lu, en précisant si tu as besoin d'une traduction.



PARKINGS

Le parking du Centre sportif est réservé pour l'OGBL lors du meeting.
Le parking de la gare de Pétange - rue de Niederkorn - est à 1 km du Centre sportif.



TRANSPORT EN COMMUN / NAVETTE

Une navette (mini-bus voyages Huberty) fonctionnera à partir de 16h30 de la gare de Pétange vers le Centre sportif pour les personnes voyageant en bus/train ou profitant du parking de la gare. La navette circulera jusqu'à 17h00. Le retour se fera à partir de 19h30.



OOTC

OUT OF THE CROWD FESTIVAL

Independent Music Festival since 2004

BEAK ^(UK) **BUILT TO SPILL** ^(USA)
PETER KERNEL ^(CH) **THE MURDER CAPITAL** ^(IRL)
JAYE JAYLE ^(USA) **LYSISTRATA** ^(F) **KLEIN.** ^(LUX) **TOWN PORTAL** ^(DK)
SAY SUE ME ^(KOR) **DAMMIT I'M MAD** ^(SE) **THE CHOPPY BUMPY PEACHES** ^(LUX)

SA.27.04.2019



KULTURFABRIK IN ESCH/ALZ. (LUX)
DOORS 15.30 / PRESALE 30€ (+FEE) - BOX OFFICE 35€
OOTCFESTIVAL.COM | KULTURFABRIK.LU | ROTONDES.LU

1^{ER} MAI 2019: PROGRAMME

ENTRÉE GRATUITE



OUVERTURE

10:45 - 11:00	1	Big Music Band 2001 - bienvenue musicale
11:00 - 11:15	1	Ouverture officielle: discours
11:15 - 11:30	1	Big Music Band 2001

APÉRO JAZZ

11:30 - 12:30	2	Maracuja
---------------	----------	----------

CONCERTS

13:00 - 13:05	3	Présentation du programme par Veronica Rocha
13:15 - 14:15	3	An Erminig
14:30 - 15:15	3	Renegade Dukes
14:45 - 15:45	2	Mannijo
15:45 - 16:45	3	Zigmund Transit
16:30 - 17:30	2	Fujazzi
17:00 - 18:00	3	MooF

ENTRACTES ET ATELIERS

13:15 & 15:45	3 & 12	Hip Hop - Oussy & Instinct - (60')
14:30 & 17:00	3 & 5	Danse africaine - Modestine Ekete - (90')

SPECTACLES TOUT PUBLIC

14:15 - 14:55	10	Le Monde est rond
15:00 - 15:35	4	Est-ce que je peux sortir de table?
16:30 - 17:05	4	Est-ce que je peux sortir de table?
16:45 - 17:25	10	Le Monde est rond

CABARET / THÉÂTRE

14:00 - 14:50	6	De roude Fuedem
16:00 - 17:20	6	Mais sois sans tweet

SPECTACLES POUR ENFANTS / TOUTE LA FAMILLE

13:30 - 13:50	7	Bimbo Theater
14:00 - 15:30	11	Le manège à bras
16:00 - 17:30	11	Le manège à bras
16:00 - 16:20	7	Bimbo Theater
17:00 - 17:20	7	Bimbo Theater



ESPACES ATELIERS

13:00 - 17:00	13	Mohamed Souma - guinéen - bijoux
13:00 - 18:00	14	Kingsley Ogwara - nigérien - modelage
14:00 - 18:00	14	Nelson Neves - cap-verdien - peinture
14:00 - 18:00	1	Patrick Mayeth - congolais - jouets en matériaux recyclés
14:00 - 18:00	13	Florence Hoffmann - luxembourgeoise - origami
14:00 - 17:00	1	Tageblatt, Le Quotidien, Le Jeudi - facepainting

EXPOSITIONS

11:00 - 18:00	14	Lucien Wercollier
11:00 - 18:00	9	Nuremberg, un procès fondateur
11:00 - 18:00	13	Wild Walks to Poetic Forms

VILLAGE GASTRONOMIQUE

12:00 - 18:00	3	Lëtzebuerg-Crna Gora (Plats du Monténégro)
12:00 - 18:00	3	União (Plats du Portugal)
12:00 - 18:00	3	Circolo Curiel (Plats d'Italie)
12:00 - 18:00	3	Ami Ku Nhôs (Plats du Cap-Vert)
12:00 - 18:00	3	Cercle Libanais de Luxembourg (Plats du Liban)
12:00 - 18:00	3	ASTI (Cocktails)
12:00 - 18:00	3	OGBL sections Luxembourg-Centre et ACAL Kåldall (Grillades, Frites, Gaufres)
12:00 - 18:00	2	Brasserie Wenzel (Plats de Thaïlande)

STANDS INFORMATION-VENTES

11:00 - 18:00	1	OGBL - neimënster - ASTI - ASTM - CSL - OGBL Solidarité Syndicale - Pharmaciens sans frontières - Comité pour une Paix Juste au Proche-Orient - Revue
---------------	----------	---

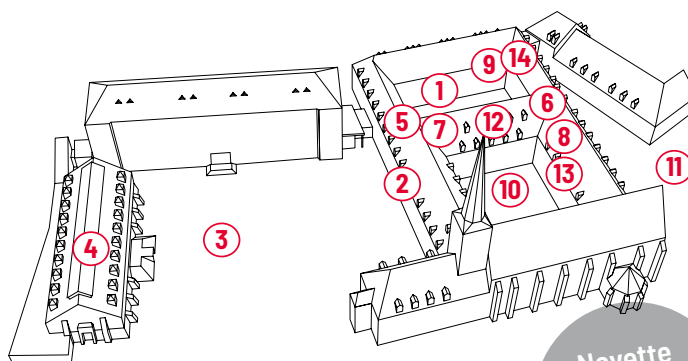

Navette gratuite
P&R Bouillon
& Gare

PROGRAMME MERCREDI, 1^{ER} MAI DE 10:45 À 18:00

Big Music Band

Concert

🕒 10:45 et 11:15 (15')

📍 Agora Marcel Julian

Virun 17 Joer ass aus der "Harmonie syndicale Esch" eraus d'Big Music Band 2001 OGBL entstan. Haut besteet si aus 10 Bléiser 4 Leit Rhythmusgrupp an enger Sängerin. Hire Réper toire besteet aus Jazz Standarden Rock an Latin ënner anerem vun Bart Howard, Chuck Rio, Duke Ellington, Dizzy Gillespie, Antonio Carlos Jobim, Miles Davis...



Maracuja

Concert

🕒 11:30 (60')

📍 Brasserie

Maracuja, nom tropical du fruit de la passion, est un savoureux mélange de couleurs, d'inspirations, de voyages, créé en 2012 par la flûtiste Amina Mezaache. Ce quartet à géométrie variable explore l'univers foisonnant des musiques brésiliennes et invite le public à voyager à travers différentes régions du Brésil, où chaque rythme raconte sa propre histoire, évoquant l'Afrique, l'Amazonie amérindienne, les plaines arides du Nordeste, ou les ports vivants et colorés.

Après 3 ans de concerts et d'expériences diverses autour des musiques brésiliennes, Maracuja présente son premier album *Imaginarium*, où se mêlent les rythmes du carnaval brésilien, les transes africaines, les harmonies du jazz et les expérimentations de la musique contemporaine. Un folklore imaginaire riche et évolutif, servi par des musiciens de haut vol, à découvrir!



Mannijo

Concert

🕒 14:45 (60')

📍 Brasserie

Den däitsch-franséischen Trio MANNIJO spillt eng Mëschung vu Kampf- a Solidaritéitsliddern, awer och villspreecheg Liddern, ë.a. op Lëtzebuergesch, aus sengem Programm "Iwwergrenz-Transfrontières".



Fujazzi „Plus 3“

Concert

🕒 16:30 (60')

📍 Brasserie

Cette formation franco-luxembourgeoise se présente comme une entité équilibrée de musiciens de la Grande-Région.

Son répertoire se caractérise par sa grande variété de styles (jazz, latin, swing...), basé principalement sur des standards de certains grands compositeurs de jazz, t.q. M. Petrucciani, H.Hancock, W. Montgomery... Pour ce concert, „le cinq de base“ de FUJAZZI a fait appel à trois musiciens confirmés sur le plan national, à savoir Paulo SIMOES (guitare), Vincent FELLY, (trombone) et Georges SOYKA (trompette).

Sophie GUZZO, chant / Paul KLEIN, sax. / Pierre UNFER, piano / Tom REIFF, contrebasse / Const KIFFER, batterie



Présentation du programme

par Veronica Rocha

🕒 à partir de 13:00

📍 Parvis - scène extérieure

Native du Grand-Duché de Luxembourg et originaire des îles du Cap-Vert, cette cadette de 7 enfants, polyglotte, a suivi ses études supérieures à Bruxelles. Après un master en communication avec une spécialisation en journalisme, Veronica s'est très vite tournée vers le monde des médias. La présentation fait partie intégrante d'elle-même depuis ses 16 ans, l'âge auquel elle a animé son premier événement. Celle-ci est actuellement productrice & journaliste pour VRO TV, une Web TV qui a pour but de valoriser et inspirer les générations actuelles et futures : www.vero-tv.com

Veronica est également Administratrice déléguée adjointe de la Fédération des Web TV belges, et milite activement pour la pratique d'un journalisme constructif, axé sur des perspectives.



An Erminig

Musique celtique de Bretagne

🕒 13:15 (60')

📍 Parvis - scène extérieure

Le répertoire plomadeg reprend la tradition des bardes en Bretagne et en Galice, qui allaient de village en village et racontaient dans leurs chansons des histoires-vraies ou fictives.

On y trouve des récits sur des personnages historiques ou sur des événements extraordinaires, ainsi que des histoires qui racontent simplement la vie quotidienne.

Les danses traditionnelles bretonnes complètent ce répertoire. La tradition dansée est en effet toujours très vivante en Bretagne et s'exprime par le Fest-Noz et le Fest-Deiz traditionnels.

Barbara Gerdes: harpe celtique, bombarde, flûtes / Andreas Derow: chant, cornemuse écossaise, violon, accordéons, vièle à roue / Hans Martin Derow: guitare, bouzouky irlandaise, accordéon, chant / Thomas Doll: basse, violon, chant / Amby Schillo: percussion



ENTRÉE
GRATUITE

Renegade Dukes

Concert

🕒 14:30 (45')

📍 Parvis - scène extérieure

Les Renegade Dukes sont un groupe groovy de Rock'n Blues provenant d'Esch/Alzette. Dans la bonne tradition musicale des années 60&70, les Dukes savent convaincre par leurs improvisations avec un son d'une énergie époustouflante.

Vocals: Patrice Haas / Guitars: Max Cinus / Bass: Paul Scholtes / Drums: Petz Flammang



Zigmund Transit

Concert

🕒 15:45 (60')

📍 Parvis - scène extérieure

Zigmund Transit est le personnage central d'un conte parabolique. Un récit de voyage, un carnet de dérouté noirci de bribes d'existences romancées et poétiques perdues dans un univers sombre mais toujours teinté d'espoir.

Influencé par des artistes comme Alain Bashung et Noir Désir, ZIGMUND TRANSIT se décline en un POWER TRIO puissant et pénétrant. Une voix grave, des riffs de guitare féroce et les vrombissements d'une basse et d'une batterie parfois POP, toujours ROCK.

Simon PEIRIN - chant / Elliot MARTIN - guitare / Marius CONSTANT - batterie / Quentin BEYDON - basse



MooF

Concert

🕒 17:00 (60')

📍 Parvis - scène extérieure

MooF (genannt no der Faarf Mof), ass eng lëtzebuergesch Rockband, déi 1992 gegrënnt gouf an aus 6 Membere besteet.

Hire Stil geet vu Rock bis Hardrock, vun hinne selwer als Moof-Rock bezeecht. Zanter 1994 sinn hir Texter op Lëtzebuergesch. Thematiséiert ginn dora Gewalt, Rassismus, Drogen oder Fräiheet.



© Carlo Strange

Navette
gratuite
P&R Bouillon
& Gare

Oussy & Instinct

Entractes et ateliers Hip Hop

🕒 Entractes 13:05 et 15:35

Ateliers Hip Hop 13:15 et 15:45 (60')

📍 Salle Nic Klecker

Oussy & Instinct vous proposent des workshops de dance Hip Hop Freestyle (à partir de 10 ans), où il sera question d'apprendre plusieurs mouvements de la danse de rue comme le bobby control, le ralenti, le running man, le prep, les bases hip hop et le lite feet pour les plus endurants!

Diplômé de l'école de danse Criminalz qui regroupe plusieurs grands noms comme Les Twins, Waydi, Diablo..., Oussy (Oussama Lamkhanet) est professeur de danse freestyle pour de nombreuses maisons de jeunes au Luxembourg. Instinct (William Lopes), finaliste du Best Dance Luxembourg 2019, a participé à plusieurs workshops à Catania, en Italie, et se produit régulièrement pour le Service National de la Jeunesse.



Danse africaine

Entractes et ateliers

🕒 Entractes 14:20 et 16:50

Ateliers à 14:30 et 16:50 (90')

📍 Chapelle

Avec des percussions live

Outre l'expression artistique, la Danse Africaine est un moyen incontournable d'atteindre un état de détente profonde et de se libérer de la peur, l'angoisse, l'anxiété et des tensions.

Modestine Ekete est à l'origine de l'implantation de la Danse Africaine au Luxembourg depuis 2005. La gestuelle qu'elle propose dans son enseignement nous rappelle que notre corps n'est pas une enveloppe vide, mais un instrument de communication puissant.

Modestine Ekete enseigne les Danses Africaines sous leurs formes traditionnelles et contemporaines, tout en respectant leur évolution. Que l'on soit Amateur, Professionnel ou simple curieux, son enseignement est accessible à tous, à partir de 16 ans.

Avec Modestine EKETE (Cameroun) - Chorégraphe, professeur de danse



Le Monde est rond

Tour du monde musical et dansé

Tout public

🕒 14:15 et 16:45 (40')

📍 Jardin (Salle Nic Klecker en cas de pluie)

Conte dansé, sonore et visuel mêlant théâtre, danse, chants, musiques, arts du cirque, manipulation d'objets et d'oiseaux, « Le Monde est rond » est une invitation au voyage sur notre planète terre.

Accompagné par des instruments insolites et la danse comme fil rouge, ce spectacle explore les univers musicaux et folkloriques des différents continents.

Création et jeu: Lara Castiglioni / Création sonore: Julien Toussaint / Technique: Julian Rivierre / Costumes: Souen, Compagnie Entre Terre et Ciel



Navette
gratuite
P&R Bouillon
& Gare

ENTRÉE
GRATUITE

Est-ce que je peux sortir de table?

Pièce pour une circassienne et un.e musicien.ne. Tout public dès 3 ans, sans paroles

🕒 15:00 et 16:30 (35')

📍 Salle Robert Krieps

Les repas de famille n'en finissent pas. Les aiguilles de la grande horloge se figent. Elle est assise en bout de table et doit y rester. Ses pieds ne touchent pas encore le sol. Elle aimerait bien s'échapper, alors elle va s'envoler.

Est-ce que je peux sortir de table? est une peinture de l'enfance; celle où tout semble décidément trop grand et parfois même insurmontable. Qu'à cela ne tienne, il reste l'énergie et la volonté de gravir les sommets. Alors, petit à petit, on trompe la vigilance de l'adulte et on se laisse glisser de sa chaise, paré pour l'aventure. Et là tout devient possible, loin des repas interminables et des paroles sérieuses du monde des adultes. Il y a quelque chose de l'ordre de l'urgence celle d'enfreindre la loi des grands pour goûter à la liberté. Partir, toujours partir pour pouvoir s'accomplir. Qu'il s'agisse du corps ou de la tête, il n'y a plus personne à l'heure de finir son assiette!

Conception et mise en scène: Stéphane Fortin / Jeu: Céline Auzanneau / Musique et jeu: Claire Villalta et Denis Monjanel



© Ghislain Coumes

De roude Fuedem

Théâtre, en langue luxembourgeoise

🕒 14:00 (50')

📍 Salle Edmond Dune

« Quelque chose a changé au Luxembourg. Socialement, il s'est passé beaucoup de choses ici. Ouvriers, employés, nous avons aboli cette distinction, ce sont des salariés. L'essor de l'OGBL, c'était un pas en avant vers le syndicat unitaire, un pas en avant vers l'égalité. Si tu perçois un salaire, tu es un salarié. Plus besoin de se mettre réciproquement des bâtons dans les roues. Ensemble, on est plus fort. »

L'OGBL a décidé de renouer avec cette vieille tradition visant à émanciper par la culture et a engagé ainsi Rafael Kohn et Nilton Martin à écrire et mettre en scène une pièce de théâtre.

« Le fil rouge » n'est pas une pièce de théâtre documentaire, mais raconte une histoire profondément humaine de trois personnages dans le monde du travail et l'influence qu'a le travail syndical sur leur quotidien.



Mais sois sans tweet

Théâtre, en langue française

🕒 16h (1h20)

📍 Salle Edmond Dune

Prenons nos désirs pour des réalités!!

Soyons réalistes, demandons l'impossible!

Sous les pavés la plage...

Souvenirs, souvenirs, rêves, utopies? Ce spectacle s'adresse à tous ceux qui se souviennent de ces slogans 50 ans après mais aussi à tous ceux qui aimeraient les réinventer parce que leurs désirs d'aujourd'hui ont besoin des espoirs d'hier, à ceux qui se demandent ce que la vague déferlante de mai 68 a laissé sur la plage qui se trouvait en dessous des pavés qui sont devenus barricades. Et si, 50 ans après, on essayait de faire un petit bilan, un état des lieux en quelque sorte? On a gagné ou on a perdu? En tout cas, on s'est battu. Et aujourd'hui, 50 ans après? Eh bien, cours camarade! Le vieux monde est derrière toi.

De et avec Claude Frisoni / Mise en scène de Fabienne Zimmer



Bimbo Theater

Théâtre

🕒 13:30, 16:00 et 17:00 (20')

📍 Salle José Ensch

Op der Sich no der Zäit: Keen huet Zäit fier den Draach an d'Sonny huet iwverhaapt guer keng Zäit méi. Kann de Bimbo Zäit fanne fir sänge Frënn ze hëllefen? E lëschtegt Stéck vum Angie Schneider an der Traditioun vum gudden ale Bimbo Theater. Gespillt vum Angie Schneider avum Pit Vinandy. Konzept vum Max a Medi Geiben.



Le manège à bras

Un manège de bouées et de broc

🕒 13:30 à 17:30 (en continu)

📍 Cour d'entrée

Entraîné par trois tricycles-rameurs, ce manège à neuf places se moque des coupures de courant et des embruns.

C'est en fusée, hélicoptère, formule 1 ou autres engins réalisés avec des bouées échouées sur les plages de l'Océan Atlantique que les enfants partent dans des tours de piste sur ce manège à propulsion musculaire, au son du gramophone.

Un manège théâtralisé, insolite et unique.

Compagnie DUT



Ateliers des cultures

pour enfants, jeunes et adultes

🕒 De 13:00 à 18:00

📍 Cloître et Agora



Navette
gratuite
P&R Bouillon
& Gare

ENTRÉE
GRATUITE

Lucien Wercollier

Exposition

📍 **Déambulatoire - Premier étage**

Pierre, bronze, marbre, albâtre, verre, l'œuvre de Lucien Wercollier est inscrite dans ces matériaux divers que tour à tour il découvrira et ne quittera plus. Une œuvre à (re)découvrir à l'Abbaye de Neumünster où, à l'occasion du centenaire de la naissance de l'artiste, la collection privée de la famille Wercollier est réinstallée dans le déambulatoire de l'Abbaye, dans une scénographie spécialement conçue pour le lieu. Si les sculptures de Wercollier sont présentes en de nombreuses collections et de nombreux musées publics au Luxembourg et à l'étranger (Musée d'Art Moderne de Paris, Israel Museum de Jerusalem, Musée Olympique de Lausanne, Olympic Sculptures Parc de Séoul, Palais de l'Europe à Strasbourg...) cette exposition permanente est le seul ensemble qui documente la vie et l'œuvre de l'un des grands artistes du XX^e siècle.



Wild Walks to Poetic Forms

Exposition Marie-France Goerens

📍 **Cloître Lucien Wercollier**

Marie-France Goerens' Arbeit ist ein Wechselspiel zwischen autonomer Form und installativem und ortsbezogenen Charakter. Durch Bewegung zeichnet sie mit ihrem Körper Linien, zerschneidet ursprüngliche Botschaften und Erinnerungen, versucht neue Zusammenhänge zu schaffen und den Raum damit zu öffnen. Das Performative ermöglicht es ihr durch die Energieverschiebung gegen die Statik der gesellschaftlichen Realität zu agieren.



Nuremberg, un procès fondateur

Le procès des grands criminels de guerre devant le Tribunal militaire international à Nuremberg: un procès fondateur

📍 **Salles voûtées**

L'exposition a été montée par l'Association des déportés, internés et familles de disparus des Deux-Sèvres/France à partir des archives privées d'un homme au destin hors normes, Delphin Debenest, magistrat poitevin, résistant actif entré au sein du réseau franco-belge Delbo-Phoenix (qui comptait plusieurs Luxembourgeois).

Arrêté en juillet 1944 par la Gestapo, déporté à Buchenwald puis au kommando d'Holzen, Delphin Debenest se retrouve Avocat Général au Tribunal international de Nuremberg en octobre 1945 ! Il est chargé d'étudier et d'interpréter la documentation collectée par les alliés et d'enquêter sur les expériences médicales dans les camps. Il mènera seul, en audience publique, l'interrogatoire de Seyss-Inquart et participera avec le Ministère Public britannique à celui de Kaltenbrunner.

Cette exposition est l'occasion de mettre en lumière une page d'histoire du Luxembourg où, les semaines qui ont précédé le procès, quelque 70 criminels nazis furent internés et interrogés à Mondorf-les-Bains. Elle nous amène aussi à nous interroger sur les développements du droit pénal international 70 ans après ce procès fondateur que fut le procès de Nuremberg.



1^{ER} MAI 2019

PLAN DU SITE NEIMËNSTER

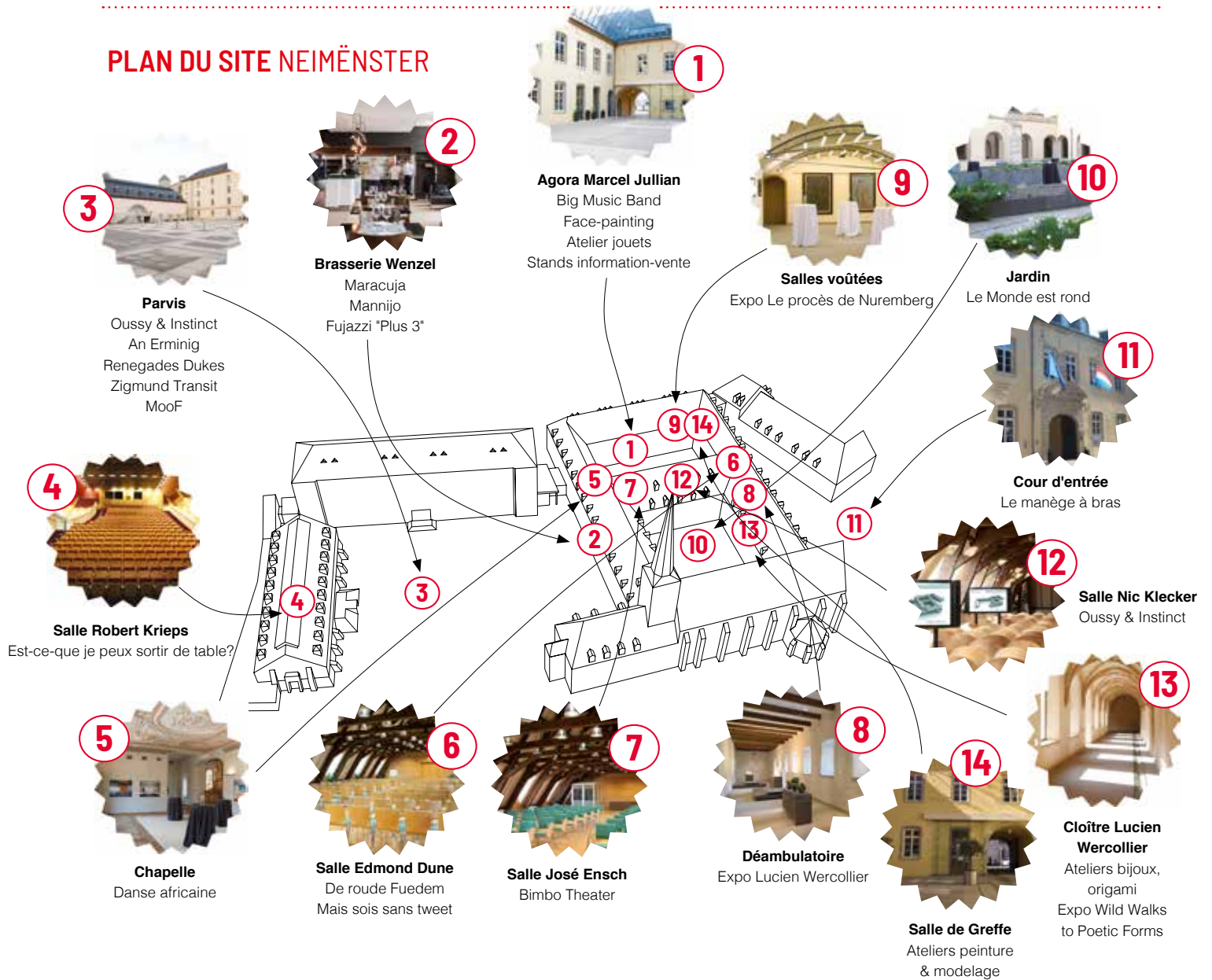

Navette gratuite toutes les 20 minutes

Arrêts: P&R Bouillon -- Gare centrale -- Plâteau du Saint-Esprit

Premier ALLER à 10:10 / Dernier RETOUR à 19:25



Accès en voiture

Parking Saint-Esprit – Ascenseur Saint-Esprit > Grund – traverser le petit pont en face et prendre à gauche, rue Münster

